

# CS276 Caja de inspección doble para canalización de M.T. y B.T.

## NORMA TÉCNICA

<b>Elaborado por:</b>	<b>Revisado por:</b>
AREA NORMAS	Diseño de la Red
<b>Revisión #:</b>	<b>Entrada en vigencia:</b>
CS 276	01/05/2018



-Esta información ha sido extractada de la plataforma Likinormas de Codensa en donde se encuentran las normas y especificaciones técnicas. Consulte siempre la versión actualizada en <http://likinormas.micodensa.com/>

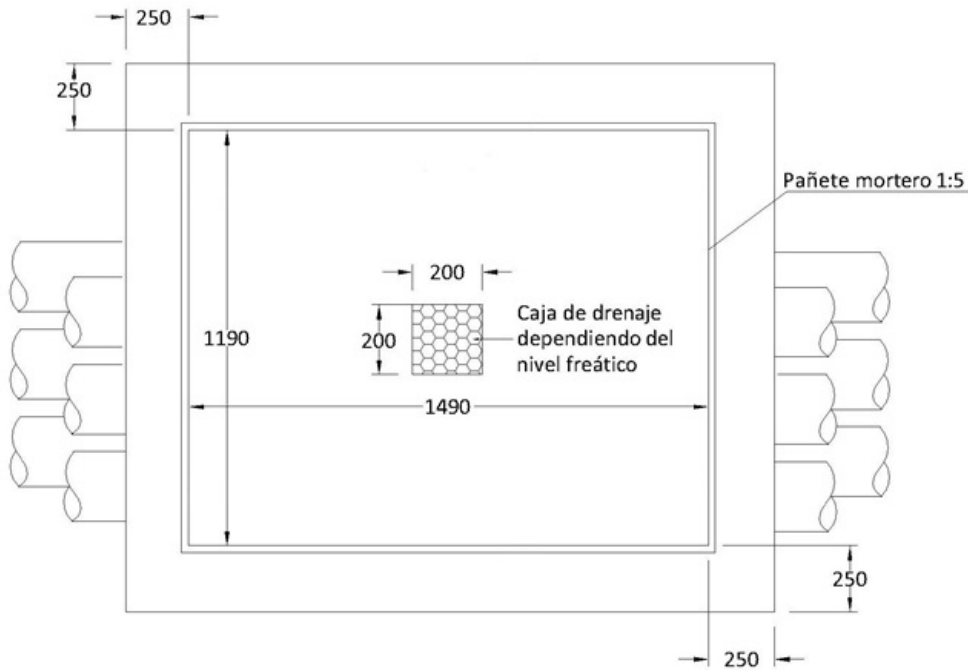

PLANTA CAJA DOBLE CON MUROS

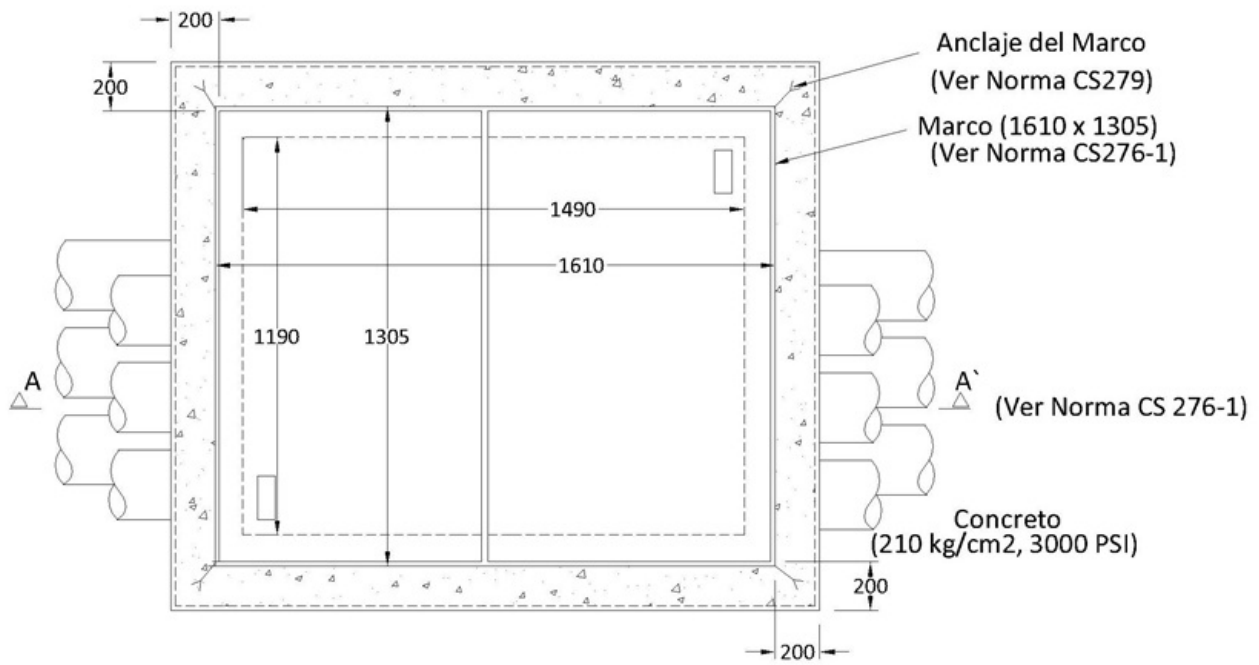

PLANTA CAJA DOBLE CON MARCO

**NOTAS**

1. La construcción de este tipo de caja no será aceptada para zonas vehiculares ni entradas de garajes.
2. Dimensiones en milímetros